

ВЕНТИЛЯТОРЫ VARIO НАКЛАДНОГО И СКРЫТОГО ИСПОЛНЕНИЯ

Осевые реверсивные вентиляторы серии VARIO предназначены для непосредственного притока или вытяжки воздуха через стену или окно. Вентиляторы укомплектованы автоматическими многостворчатыми жалюзи, которые в закрытом состоянии препятствуют доступу насекомых, пыли и шума через вентилятор. Все модели имеют световую индикацию режима работы. Вентиляторы VARIO накладного исполнения легко устанавливаются и эксплуатируются, модели скрытого исполнения, с индексом I, незаменимы для помещений с повышенными требованиями к дизайну, т.к. после их установки непосредственно в стену или подвесной потолок, видимой остается только элегантная лицевая панель и тонкая наружная решетка. VARIO с успехом могут применяться практически в любых помещениях, включая помещения с повышенной запыленностью и влажностью воздуха.

ТЕХНИЧЕСКИЕ ХАРАКТЕРИСТИКИ

Модель		Код	Мощность, Вт	Ток, А	Расход, м ³ /ч выт/прит	Lp, дБа 3м
Накладное исполнение	150/6" AR	12612	25	0,11	235/150	37,5
	150/6" AR LL S	12615	35	0,17	380/215	49,6
	230/9" AR	12452	26	0,13	480/310	35,6
	230/9" AR LL S	12455	40	0,19	700/370	43,6
	300/12" AR	12412	45	0,21	1050/700	40,2
	300/12" AR LL S	12415	90	0,41	1650/920	53,6
Скрытое исполнение	150/6" ARI	12613	25	0,11	220/130	38,2
	150/6" ARI LL S	12616	35	0,17	350/200	49,1
	230/9" ARI	12453	26	0,13	450/300	35,7
	230/9" ARI LL S	12456	40	0,19	680/350	45,3
	300/12" ARI	12413	45	0,21	1200/850	40,7
	300/12" ARI LL S	12416	90	0,41	1750/1000	53,5

Для всех моделей электропитание AC 220 В 50 Гц, рабочая температура до 50 °С, степень защиты IPX4 (от прямого обрызгивания).

АЭРОДИНАМИЧЕСКИЕ ХАРАКТЕРИСТИКИ

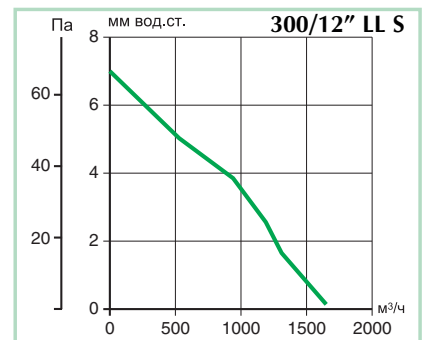
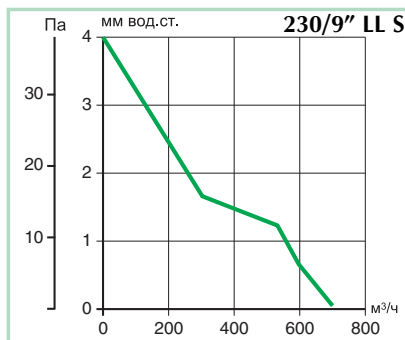
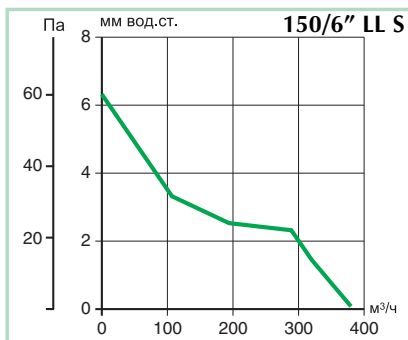
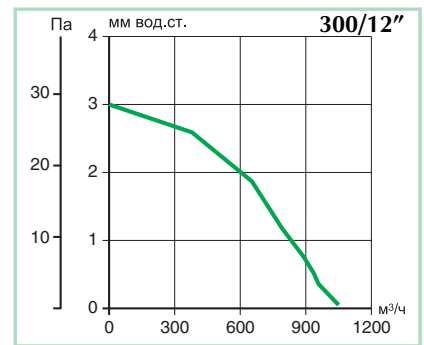
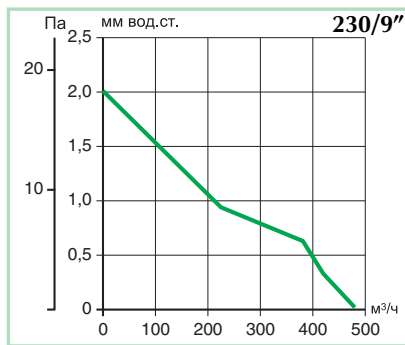
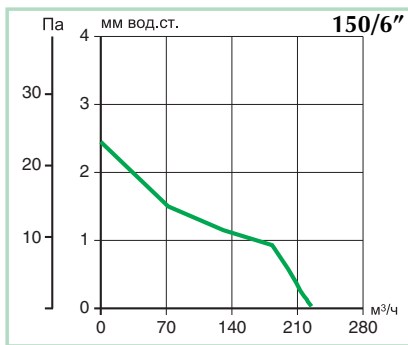

РАЗМЕРЫ

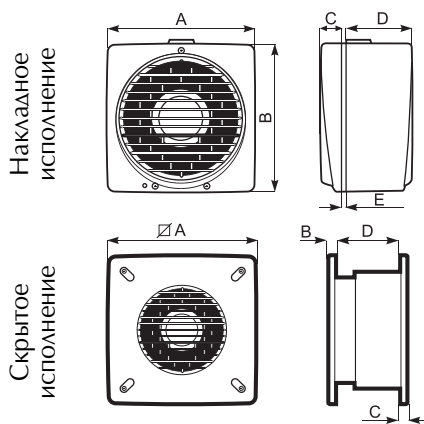

	A	B	C	D	E	Ø отверстия для установки	Масса, кг
150/6"	215	218	31	97,5	2/38	185÷190	2,07
230/9"	294	297	31	130	2/38	257÷262	3,45
300/12"	390	393	31	147	2/38	324÷329	6,13

Все размеры приведены в мм.

	A	B	C	D	Ø отверстия для установки	Масса, кг
150/6"	300	9,5	10,5	135	260÷265	2,52
230/9"	400	10	11	180	335÷340	3,88
300/12"	495	10,5	11,5	210	435÷440	7,2

Все размеры приведены в мм.

СХЕМЫ ПОДКЛЮЧЕНИЯ

Без регулятора скорости

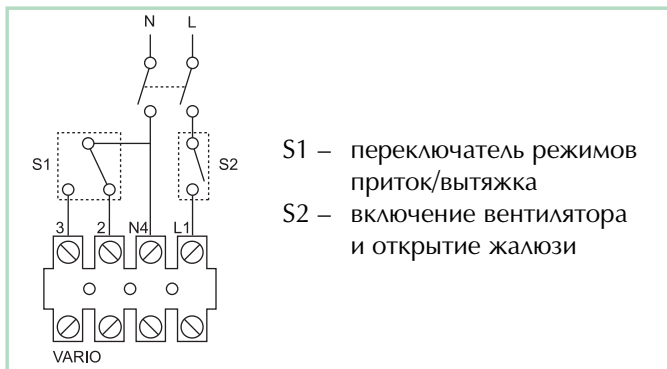

С регулятором скорости

